

boho office® EASYDESK



MONTAGE- UND BEDIENUNGSANLEITUNG

ELEKTRISCH HÖHENVERSTELLBARES TISCHGESTELL
FÜR DIE BÜROUMGEBUNG – ZULÄSSIG FÜR EIN VON DER WOHN-
UMGEBUNG ABGETRENNTES UND ABSCHLIESSBARES ARBEITSZIMMER

INSTALLATION AND OPERATING INSTRUCTIONS

ELECTRICALLY HEIGHT-ADJUSTABLE DESK FRAME
FOR OFFICE ENVIRONMENTS – PERMISSIBLE FOR A ROOM THAT IS
SEPARATED FROM THE LIVING ENVIRONMENT AND CAN BE LOCKED

Für das Montagevideo zu diesem Produkt bitte den QR-Code mit dem Smartphone scannen.
For the installation video of this product, please scan the QR code with your Smartphone.

Bitte lesen Sie die Bedienungsanleitung aufmerksam durch und bewahren Sie diese sorgfältig auf.
Please read through these operating instructions carefully and keep them in a safe place.



Stufenlos elektrisch höhenverstellbar
Stepless electrical height adjustment

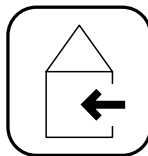
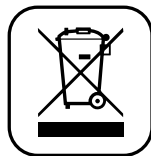

BOHO MÖBELWERKSTATT GMBH

Industriestraße 45
33397 Rietberg
DEUTSCHLAND
+49 5244 9789030

boho office® ist eine eingetragene Marke der boho möbelwerkstatt GmbH

BO
HO OFFICE®

INHALT / TABLE OF CONTENTS

ALLGEMEINES	4 – 5	GENERAL INFORMATION	4 – 5
Stellenwert der Betriebs- und Montageanleitung	4	Importance of the operating and assembly instructions	4
Bestimmungsgemäße Verwendung	4	Intended use	4
Sachwidrige Verwendung	4	Improper use	4
Einzuhaltende Gesetze, Richtlinien und Normen	5	Laws, directives and standards to be complied with	5
FCC-Informationen zu digitalen Netzgeräten	5	FCC Information on Digital Power Supplies	5
SICHERHEITSHINWEISE	6 – 12	SAFETY INSTRUCTIONS	6 – 12
Symbol- und Hinweiserklärungen	6	Symbols and explanations	6
Organisatorische Maßnahmen	7	Organizational measures	7
Empfohlene Sicherheitsmaßnahmen	7	Recommended safety precautions	7
Hinweis zur Montage	7	Assembly instructions	7
Transport und Montage	7	Transport and assembly	7
Sicherheits- und Vorsichtsmaßnahmen	7	Safety and precautionary measures	7
Gefahren durch Elektrizität	8	Electrical hazards	8
Belastung	8	Load	8
Besondere Gefahrenstellen	8	Particular danger points	8
Benutzung des Tisches	9	Use of the table	9
Hinweise für den Notfall	10	Emergency instructions	10
Wartung und Instandhaltung	10	Service and maintenance	10
Reinigung	11	Cleaning	11
Geräuschpegel des Tisches	11	Noise level of the desk frame	11
Restrisiken	11	Residual risks	11
Verwahrung des Handbuchs	12	Safekeeping of the manual	12
TEILELISTE	13 – 14	PART LIST	13 – 14
Bauteile	13	Parts	13
Beschlagbeutel und Werkzeug	14	Fittings bag and Tool	14

INHALT / TABLE OF CONTENTS

MONTAGE	15 – 23	ASSEMBLY	15 – 23
Montage des Rahmens	15	Assembly of the frame	15
Montage der Tragarme	16	Assembly of the support arms	16
Montage der Hubsäulen	17	Assembly of the lifting columns	17
Montage der Hubsäulen und der FüÙe	18	Assembly of the lifting columns and feet	18
Montage der Tischplatte	19	Assembly of the desktop	19
Montage des Handschalters	20	Assembly of the hand control	20
Anschluss elektronischer Komponenten	21	Connection of electronic components	21
Initialisierung des Tischgestells	22 – 23	Initialising the desk frame	22 – 23
EINSTELLUNG DER BEDIENEINHEIT	24 – 32	SETTING THE CONTROL UNIT	24 – 32
Normalbetrieb	24	Normal operations	24
Memory-Positionen	24 – 25	Memory positions	24 – 25
Einstellen des Fensterbrett-Stopps und Rollcontainer-Stopps	26	Setting and deleting the maximum height and the lowest height	26
App / Bluetooth® verbinden	27	App / Connecting Bluetooth®	27
Erinnerung / Intervalle / Zurücksetzen	28 – 29	Reminder / Intervals / Resetting	28 – 29
Anpassen der angezeigten Höhe	30	Adjusting the displayed height	30
MaÙeinheit wechseln	30	Changing the measurement unit	30
Automatisches Verfahren	31	Automatic function	31
Zurücksetzen auf Werkeinstellungen	32	Reset to factory settings	32
TECHNISCHE SPEZIFIKATIONEN	33	TECHNICAL SPECIFICATIONS	33
RATGEBER ERGONOMISCHES ARBEITEN	34	GUIDE TO ERGONOMIC WORKING	34
BETRIEBSHINWEISE	35	OPERATING INSTRUCTIONS	35
Fehlerbehebung	35	Troubleshooting	35
HINWEISE	36 – 37	INFORMATION	36 – 37
Betriebsdaten	36	Operating data	36
MaÙe	37	Dimensions	37
KONTAKTDATEN	38	CONTACT INFORMATION	38
ENTSORGUNG	38	DISPOSAL	38
EINBAUERKLÄRUNG	39 – 41	DECLARATION OF INSTALLATION	39 – 41



STELLENWERT DER BETRIEBS- UND MONTAGEANLEITUNG

Grundvoraussetzung für den sicherheitsgerechten Umgang und den störungsfreien Betrieb dieses Tisches ist die Kenntnis der grundlegenden Sicherheitshinweise und der Vorschriften.

Diese Betriebs- und Montageanleitung enthält die wichtigsten Hinweise, um das Tischgestell sicherheitsgerecht zu montieren und zu bedienen. Diese Betriebs- und Montageanleitung, insbesondere die Sicherheitshinweise, sind von allen Personen zu beachten, die das Gestell aufbauen und an dem fertigen Tisch arbeiten. Darüber hinaus sind die für den Einsatzort geltenden Regeln und Vorschriften zur Unfallverhütung zu beachten.

BESTIMMUNGSGEMÄSSE VERWENDUNG

Der Tisch dient ausschließlich der Verwendung als elektromotorisch höhenverstellbarer Sitz-/ Steharbeitsplatz in einer „Büroumgebung“. Er ist **nicht** für den normalen Hausgebrauch bestimmt. Arbeiten in einem von der Wohnumgebung abgetrennten und abschließbarem Arbeitszimmer sind dennoch zulässig.

Eine andere oder darüber hinausgehende Benutzung gilt als nicht bestimmungsgemäß. Beachten Sie hierzu unbedingt die „Sicherheitshinweise“.

Kinder können die vom Tisch ausgehenden Gefahren nicht einschätzen, wenn sie sich unbeaufsichtigt in der Nähe aufhalten. Kinder dürfen nicht mit dem Gerät spielen! Für hieraus entstehende Schäden haftet der Hersteller nicht.

Zur bestimmungsgemäßen Verwendung gehört auch:

- Das Beachten aller Hinweise aus der Betriebs- und Montageanleitung
- Das Verbot von jeglichen An- und Umbauten am Tisch.

SACHWIDRIGE VERWENDUNG

VERWENDEN SIE DEN TISCH NIEMALS ZUM HEBEN VON PERSONEN ODER LASTEN.

Belasten Sie das Tischgestell nur bis zur maximalen Last, siehe Seite „Hinweise“.

IMPORTANCE OF THE OPERATING AND ASSEMBLY INSTRUCTIONS

The basic prerequisite for safe handling and trouble-free operation of this table is the knowledge of the basic safety instructions and regulations.

These operating and assembly instructions contain the most important information for safe assembly and operation of the desk frame. These operating and assembly instructions, especially the safety instructions, must be observed by all persons who assemble the frame and work on the finished desk. Furthermore, the rules and regulations for accident prevention applicable to the place of use must be observed.

INTENDED USE

The table is exclusively for use as an electric motor-driven height-adjustable sitting/standing workstation in an „office environment“. It is not intended for normal domestic use. Work in a room that is separated from the living environment and can be locked is nevertheless permissible.

Any other or additional use is considered improper. Please refer to page „Safety instructions“.

Children cannot assess the dangers caused by the desk if they are left unattended in the vicinity. Children must not play with the desk frame! The manufacturer is not liable for any damage resulting from this.

Intended use also includes

- Observance of all instructions in the operating and assembly instructions
- The prohibition of any additions or alterations to the desk.

IMPROPER USE

NEVER USE THE TABLE FOR LIFTING PEOPLE OR OBJECTS.

Only load the table frame up to the maximum load, see page „Information“.

ALLGEMEINES / GENERAL INFORMATION

EINZUHALTENDE GESETZE, RICHTLINIEN, NORMEN

- Maschinenrichtlinie 2016/42/EG
- Niederspannungsrichtlinie 2014/35/EU
- Richtlinie über elektromagnetische Verträglichkeit 2004/30/EU

FCC-INFORMATIONEN DIGITALER GERÄTE DER KLASSE B (NETZGERÄTE)

Dieses Gerät wurde getestet und entspricht den Grenzwerten für ein digitales Gerät der Klasse B gemäß Teil 15 der FCC-Regeln. Diese Grenzwerte sollen einen angemessenen Schutz gegen Frequenzstörungen bei einer Installation im Wohnbereich aufweisen.

Dieses Gerät kann Störungen (Radiofrequenzen) verursachen. Wenn das Gerät nicht gemäß der Anweisungen installiert wurde, kann es auch zu erheblichen Störungen des Funkverkehrs führen.

Es wird wegen der unterschiedlichen Installationsbedingungen jedoch keine Garantie dafür übernommen, dass keinerlei Störungen auftreten.

Wenn dieses Gerät zu Störungen beim Radio- oder Fernsehempfang führen sollten, schalten Sie das Gerät ab und befolgen Sie nachstehende Maßnahmen:

- Erneute Ausrichtung oder Verlegung der Empfangsantenne.
- Vergrößern Sie den Abstand zwischen dem Gerät und Empfänger.
- Verbinden Sie das Gerät mit einer Steckdose eines anderen Stromkreises, an dem der Empfänger nicht angeschlossen ist.
- Bitten Sie den Fachhändler oder einen erfahrenen Radio- bzw. Fernsehtechniker um Hilfe.

HINWEIS

Die Tischplatte ist ausschließlich zur besseren Veranschaulichung in der Bedienungs-/Montageanleitung dargestellt und ist nicht Bestandteil unseres Lieferumfangs.

Bei einem Sitz-Stehtischgestell handelt es sich um eine unvollständige Maschine. Durch die Montage der Tischplatte entsteht ein Sitz-Stehtisch, der als vollständige Maschine unter die Maschinenrichtlinie 2006/42/EG, Anhang II fällt. Dieser Umstand erfordert die Erstellung weiterer Dokumente, wie CE-Erklärung, Risikoanalyse, Typenschild, Bedienungsanleitung, etc. durch den Inverkehrbringer des Tisches.

LAWS, DIRECTIVES, STANDARDS TO BE COMPLIED WITH

- Machinery Directive 2016/42/EG
- Low-Voltage Directive 2014/35/EU
- Directive on electromagnetic compatibility 2004/30/EU

FCC INFORMATION FOR CLASS B DIGITAL DEVICES (POWER SUPPLIES)

This equipment has been tested and found to comply with the limits for a Class B digital device, pursuant to Part 15 of the FCC Rules. These limits are designed to provide reasonable protection against harmful interference in a residential installation.

This device may cause interference (radio frequencies). This equipment generates, uses and can radiate radio frequency energy and, if not installed in accordance with the instructions, may cause harmful interference to radio communications.

However, due to differences in installation conditions, there is no guarantee that interference will not occur in a particular installation.

If this equipment does cause harmful interference to radio or television reception, turn the equipment off and follow the instructions below:

- Reorient or relocate the receiving antenna.
- Increase the distance between the equipment and receiver.
- Connect the equipment into an outlet on a circuit different from that to which the receiver is connected.
- Ask your dealer or an experienced radio or television technician for help.

NOTE

The desktop is only shown in the operating/assembly instruction for better illustration and is not part of our scope of delivery.

A sit-stand desk frame is an incomplete machine. The assembly of the desktop creates a sit-stand table which, as a complete machine, falls under the Machinery Directive 2006/42/EG, Annex II. This circumstance requires the preparation of further documents, such as CE declaration, risk analysis, type plate, operating instructions, etc. by the person placing the table on the market.

SICHERHEITSHINWEISE / SAFETY INFORMATION

SYMBOL- UND HINWEISERKLÄRUNGEN

In der Betriebs- und Montageanleitung werden folgende Hinweise und Symbole für Gefährdungen verwendet:



Dieses Symbol weist auf eine unmittelbar drohende Gefahr für das Leben und die Gesundheit von Personen hin. Das Nichtbeachten dieser Hinweise kann schwere gesundheitsschädliche Auswirkungen, zum Beispiel lebensgefährliche Verletzungen bis hin zur Todesfolge haben.



Dieses Symbol deutet auf einen wichtigen Hinweis hin. Das Nichtbeachten kann zu Schäden am Tisch führen.



Bringen Sie keine Gegenstände oder Körperteile unter das Tischgestell bzw. zwischen die Traversen. Eine Nichtbeachtung kann zu schweren Verletzungen oder zum Tod führen.



Belasten Sie das Tischgestell nur mit der maximal zulässigen Last. Eine Überlastung kann zu Schäden am Tisch führen und dabei schwere Verletzungen verursachen.



Dieses Symbol warnt vor gefährlicher elektrischer Spannung.



Dieses Symbol deutet auf hilfreiche Erklärung und Werkzeuge hin.



This symbol indicates an imminent danger to the life and health of persons. Failure to observe these instructions can have serious adverse health effects, for example, life-threatening injuries or even death.



This symbol indicates an essential note. The failure to comply may result in damage to the table.



Do not place any objects or body parts under the table frame or between the crossbars. Failure to do so may result in serious injury or death.



Only load the table frame with the maximum permissible load. Overloading can cause damage to the table and cause serious injuries.



This symbol warns of dangerous electrical voltage.



This symbol indicates helpful explanations and tools.

ORGANISATORISCHE MASSNAHMEN

Montieren Sie das Tischgestell mit zwei Personen. Speziell das Umdrehen des Gestells mit montierter Tischplatte muss mit zwei Personen erfolgen.

EMPFOHLENE SICHERHEITSMASSNAHMEN

Bewahren Sie die Betriebs- und Montageanleitung ständig in der Nähe des Einsatzortes des Tischgestells auf.

HINWEISE ZUR MONTAGE

Aufbau des Tischgestells oder Änderungen am Tischgestell dürfen nur durch fachkundiges Personal erfolgen. Die Monteure müssen die Betriebs- und Montageanleitung gelesen und verstanden haben.

TRANSPORT UND MONTAGE

Bewegen Sie das Tischgestell nur im spannungslosen Zustand (Netzstecker herausziehen). Bewegen Sie das Tischgestell nur mit zwei Personen und in niedrigster Tischhöhe. Ziehen Sie das Tischgestell nicht über den Boden.

Sie benötigen zusätzlich zur Montage einen Kreuzschlitzschraubendreher.

Montieren Sie den Tisch mit dem beigefügten Innensechskant. Nur so ist sichergestellt, dass die Schrauben einwandfrei angezogen werden.

SICHERHEITS- UND VORSICHTSMASSNAHMEN

Lassen Sie Kinder nicht unbeaufsichtigt an das Tischgestell. Kinder können die Gefahren des Tischgestells nicht einschätzen. Es besteht die Gefahr von schwerwiegenden Verletzungen oder Tod.

ORGANIZATIONAL MEASURES

Please assemble the table frame with two people. Especially the turning of the frame with mounted desktop must be carried out by two people.

RECOMMENDED SAFETY PRECAUTIONS

Always keep the operating and assembly instructions close to where the desk frame is used.

ASSEMBLY INSTRUCTIONS

The desk frame must only be assembled or worked on by qualified personnel. The assemblers must observe the operating and assembly instructions have read and understood them.

TRANSPORT AND ASSEMBLY

Only move the table frame when it is disconnected from the power supply (pull out the mains plug). Only move the table frame with two people and at the lowest table height. Do not drag the table frame across the floor.

You will need a Phillips screwdriver additionally for the assembly.

Mount the table with the enclosed hexagon socket. This is the only way to ensure that the screws are properly tightened.

SAFETY AND PRECAUTIONARY MEASURES

Do not leave children unattended at the desk frame. Children cannot assess the dangers of the desk frame. There is a risk of serious injury or death.





GEFAHREN DURCH ELEKTRIZITÄT

Verbinden Sie das Tischgestell erst nach vollständiger Montage mit der Stromversorgung. Überprüfen Sie die elektrische Ausrüstung des Tischgestells regelmäßig gemäß nach den Vorgaben der nationalen Vorschriften (in Deutschland sind dies die Unfallverhütungsvorschriften). Verwenden Sie keine Kabel mit beschädigter Isolierung.

Es besteht sonst die Gefahr des elektrischen Schlages. Lassen Sie beschädigte Kabel sofort durch einen Fachbetrieb gegen unversehrte Kabel austauschen. Verlegen Sie die Zuleitungskabel nicht in der Nähe von Wärmequellen. Das Kabel kann durch die Wärmeeinwirkung beschädigt werden. Es besteht die Gefahr eines Brandes oder eines elektrischen Schlages. Trennen Sie das Tischgestell bei längerem Stillstand bzw. Nichtbenutzung von der Stromversorgung.

ELECTRICAL HAZARDS

Do not connect the desk frame to the power supply until it is completely assembled. Check the electrical equipment of the desk frame regularly in accordance with the national regulations (in Germany these are the accident prevention regulations). Do not use cables with damaged insulation, otherwise the desk frame may be damaged and there is a risk of an electric shock. Have damaged cables replaced immediately by a specialist company. Do not lay the supply cables near heat sources, these can be damaged by the heat and therefore a risk of fire or electric shock. Disconnect the desk frame from the power supply if the table is not used for a longer period of time or if it is not in use.



BELASTUNG

Belasten Sie das Tischgestell nicht über das zulässige Gewicht, beachten Sie die maximal zulässige Flächenlast (siehe Seite „Technische Daten“).

Die maximale Belastung beträgt: 100 kg inkl. Tischplatte (25 mm Stärke)

LOAD

Do not load the desk frame beyond the permissible load, observe the maximum permissible surface load (see page "Technical data").

The max load is: 100 kg inkl. desktop (25 mm thick)



BESONDERE GEFAHRENSTELLEN

Achten Sie bei der Verstellung des Tischgestells darauf, dass sich keine Personen in der Nähe des Tischgestells aufhalten. Es besteht Verletzungsgefahr. Achten Sie bei der Aufstellung des Tischgestells auf vollständige Kollisionsfreiheit (z. B. Dachschräge, bauliche Gegebenheiten, Rollcontainer, Papierkorb, usw.) in allen möglichen

Verstellpositionen. Achten Sie auch auf Kollisionsfreiheit, wenn sich Gegenstände – z. B. EDV-Geräte – auf dem Tisch befinden. Halten Sie bei Tischplatten einen seitlichen Sicherheitsabstand vom mindestens 25 mm zu jedem anderen Möbelstück ein.

PARTICULAR DANGER POINTS

When adjusting the desk frame, please make sure that no persons near the desk frame, risk of injury is high. When setting up the desk frame, make sure that it is completely free of potential collisions (e.g. pitched roof, structural conditions, roller containers, waste paper basket, etc.) in all possible

adjustable positions. Also ensure that there is enough room when there are objects – e.g. computer equipment – on the desk. For desktops that are 160 cm wide, please maintain a lateral safety clearance of at least 25 mm from any other piece of furniture.



BENUTZUNG DES TISCHES

Für den Gebrauch außerhalb der „Büroumgebung“ gelten folgende Regeln u. Einschränkungen:

- Das System ist nicht für den normalen Hausgebrauch bestimmt. Arbeiten in einem von der Wohnumgebung abgetrennten und abschließbarem Arbeitszimmer sind dennoch zulässig.
- Bei Nichtbenutzung des Systems ist stets darauf zu achten, dass eine unbeabsichtigte Bedienung z. B. durch Kinder verhindert wird, dies kann zum Beispiel durch abschließen des Aufstellortes geschehen.
- Kinder dürfen nicht mit dem Gerät spielen.
- Der Gebrauch für Kinder unter 8 Jahren ist untersagt.
- Der Gebrauch durch Kinder zwischen dem 8. und dem 14. Lebensjahr ist nur mit vorheriger Einweisung und unter Aufsicht genehmigt.
- Der Gebrauch durch Personen, deren körperliche, sensorische oder geistige Fähigkeiten oder deren Erfahrungen und/oder Kenntnisse bzgl. des sicheren Gebrauchs eines solchen Systems nicht ausreichend sind, ist nur unter Aufsicht oder nach erfolgter Einweisung genehmigt.
- Beim Gebrauch ist stets darauf zu achten, dass sich Kinder unter 8 Jahren und Haustiere nicht im Gefährdungsbereich aufhalten.
- Benutzen Sie das Tischgestell nur in der dafür vorgesehenen Umgebung (siehe Seite „Technische Daten“).
- Benutzen Sie das Tischgestell nicht auf einem unebenen Untergrund. Es besteht die Gefahr des Umkippens.
- Beachten Sie den Nutzungszyklus, halten Sie nach jeder Höhenverstellung (max. 1 Minuten) eine Pause von mindestens 9 Minuten ein.
- Reinigung und Benutzer-Wartung dürfen nicht von Kindern ohne Beaufsichtigung durchgeführt werden.
- Wenn die Netzanschlussleitung dieses Gerätes beschädigt wird, muss sie durch den Hersteller oder seinen Kundendienst oder eine ähnlich qualifizierte Person ersetzt werden, um Gefährdungen zu vermeiden.

USE OF THE TABLE

The following rules and restrictions apply for use outside the “office environment”:

- The system is not intended for normal domestic use. Nevertheless, work in a room that is separated from the living environment and can be locked is permissible.
- When the system is not in use, always ensure that unintentional operation, e.g. by children, is prevented, for example by locking the installation location.
- Children must not play with the appliance.
- Use by children under the age of 8 is prohibited.
- Use by children between the ages of 8 and 14 is only permitted with prior instruction and under supervision.
- Use by persons with insufficient physical, sensory or mental capabilities, or lack of experience and/or knowledge concerning the safe use of such a system, is only permitted under supervision or after instruction.
- During use, always ensure that children under 8 years of age and pets do not stay in the danger zone.
- Only use the desk frame in the intended environment (see page “Technical data”).
- Do not use the desk frame on an uneven surface. There is a risk of tipping over
- Observe the cycle of use, take a break after each height adjustment. (max. 1 minute), take a break of at least 9 minutes.

- Please only use the desk frame in the designated environment (see page “Technical data”).
- Please do not use the desk frame on an uneven surface. There is a risk of tipping over.
- Please observe the usage cycle; after each height adjustment (max. 1 minute), take a break of at least 12 minutes before adjusting again.
- Cleaning and user maintenance must not be carried out by children without supervision.
- If the mains lead of this appliance is damaged, it must be replaced by the manufacturer or its after-sales service or a similarly qualified person in order to avoid hazards.



HINWEISE FÜR DEN NOTFALL

Entfernen Sie sich sofort aus der unmittelbaren Umgebung des Tisches, wenn dieser sich unbeabsichtigt in Bewegung setzen sollte. Nehmen Sie das Tischgestell nicht in Betrieb. Lassen Sie das Tischgestell durch einen Fachbetrieb reparieren. Nehmen Sie das Tischgestell erst wieder nach erfolgter Reparatur in Betrieb. Nehmen Sie das Tischgestell sofort außer Betrieb, wenn ungewöhnliche Vorkommnisse (Geräusche, Qualm, Rauch, usw.) am Tischgestell entstehen sollten. Nehmen Sie das Tischgestell erst wieder nach erfolgter Reparatur in Betrieb. Nehmen Sie das Tischgestell sofort außer Betrieb, wenn die Sicherheitseinrichtungen (z. B. Bedienteil) nicht ordnungsgemäß funktionieren.

EMERGENCY INSTRUCTIONS

Immediately remove yourself from the immediate vicinity of the table if it should accidentally start moving. Do not put the desk frame into operation. Please have the desk frame repaired by a specialist company. Only put the table frame back into operation after the repair has been completed. Immediately take the table frame out of operation if unusual events (noise, smoke, fumes, etc.) occur on the table frame. Only put the table frame back into operation after repairs have been carried out. If the safety devices (e.g. control panel) do not function properly, take the table frame out of operation immediately.



WARTUNG UND INSTANDHALTUNG

Bitte achten Sie darauf, dass sich das Produkt immer in einem einwandfreien Zustand befindet. Gegebenenfalls lassen Sie es in regelmäßigen Abständen von Fachpersonal prüfen. Führen Sie keine Reparaturen am Tisch oder den Komponenten selbst durch. Nehmen Sie keine baulichen Veränderungen am Tisch vor. Tauschen Sie defekte Komponenten des Tischgestells nur gegen neue Originalteile des Herstellers aus. Verwenden Sie bitte ausschließlich Originalersatzteile des Herstellers. Beachten Sie dabei diese Montageanleitung.

SERVICE AND MAINTENANCE

Please make sure that the product is always in perfect condition. If necessary, have it checked by qualified personnel at regular intervals. Do not carry out any repairs to the desk or the components yourself. Do not make any structural changes to the desk. Only replace defective components of the desk frame with new original parts from the manufacturer. Only use original spare parts from the manufacturer. Please observe these assembly instructions.



REINIGUNG

Stauben Sie das Tischgestell mit einem trockenen Lappen einmal pro Woche ab. Reinigen Sie das Tischgestell mit einem feuchten Tuch und mildem Reinigungsmittel alle 2 Wochen.

Das Bedienelement ist keine abgedichtete Einheit und es befindet sich Elektronik im Inneren. Wenn Flüssigkeiten oder Feuchtigkeit in eine Öffnung eindringen, kann die Platine beschädigt und das Bedienelement zerstört werden.

Verwenden Sie zur Desinfektion des Bedienelements einen 70-prozentigen Isopropylalkohol entweder im Wischwasser oder geben Sie eine kleine Menge auf ein weiches Tuch.

Reinigungs- und Desinfektionsmittel dürfen nicht stark alkalisch oder sauer sein (pH-Wert muss 6 bis 8 betragen), und sie dürfen keine Bleiche oder Chlor enthalten.

CLEANING

Dust the desk frame with a dry cloth once a week. Clean the desk frame with a damp cloth and mild detergent every 2 weeks.

The desk panel is not a sealed unit and there are electronics inside it. If liquids or moisture enter an opening, the PCB may be damaged, and the desk panel ruined.

For disinfection of the desk panel, use a 70 percent isopropyl alcohol either as a wipe or add a small amount to a soft cloth.

Cleaning agents and disinfectants must not be highly alkaline or acidic (pH value must be 6 to 8), and they must not contain bleach or chlorine.



GERÄUSCHPEGEL DES TISCHES

Der von diesem Tischgestell ausgehende Geräuschpegel beträgt 39 dB(A).

NOISE LEVEL OF THE DESK FRAME

The noise level emitted by this desk frame is 39 dB(A).



RESTRISIKEN

Das Tischgestell ist nach dem Stand der Technik und den anerkannten sicherheitstechnischen Regeln gebaut. Dennoch können bei Verwendung Gefahren für Leib und Leben des Benutzers oder Dritte bzw. Beeinträchtigungen am Tischgestell oder an anderen Sachwerten entstehen.

Das Tischgestell ist nur zu benutzen:

- für die bestimmungsgemäße Verwendung
- in sicherheitstechnisch einwandfreiem Zustand.

RESIDUAL RISKS

The desk frame is built according to recognised safety regulations. Nevertheless, its use may cause danger to the life and limb of the user or third parties or damage to the desk frame or other material assets.

The table frame is only to be used:

- for its intended use and
- in perfect condition in respect to safety.



VERWAHRUNG DES HANDBUCHS

Dieses Betriebs- und Montagehandbuch gehört zu diesem Tisch. Es enthält wichtige Informationen zur Inbetriebnahme und Handhabung. Lesen Sie das Betriebs- und Montagehandbuch, insbesondere die Sicherheitshinweise, sorgfältig durch, bevor Sie den Tisch einsetzen. Die Nichtbeachtung dieses Betriebs- und Montagehandbuchs kann zu schweren Verletzungen oder Schäden am Tisch führen.

Das Bedienungs- und Montagehandbuch basiert auf den in der Europäischen Union gültigen Normen und Regeln. Beachten Sie im Ausland auch landesspezifische Richtlinien und Gesetze. Bewahren Sie das Betriebs- und Montagehandbuch für die weitere Nutzung in der Nähe des Tisches auf, so dass Sie diese jederzeit griffbereit haben.

Wenn Sie den Tisch an Dritte weitergeben, geben Sie unbedingt diese Betriebs- und Montagehandbuch mit. Eine elektronische Fassung dieser Bedienungs- und Montagehandbuch (PDF) ist über unseren Kundendienst erhältlich.

ACHTUNG: JEGICHE NICHT AUSDRÜCKLICH DURCH DEN HERSTELLER ERLAUBTE VERÄNDERUNGEN ODER MODIFIKATIONEN FÜHREN ZUM ERLÖSCHEN DER GARANTIE UND DAS GESTELL DARF NICHT MEHR BENUTZT WERDEN.

SAFEKEEPING OF THE MANUAL

This operating and installation manual is part of this desk. It contains important information on commissioning and handling. Please read the operating and installation manual, especially the safety instructions, carefully before using the desk. Failure to follow this Operation and Installation Manual may result in serious injury or damage to the desk.

The operating and installation manual is based on the standards and rules applicable in the European Union. Please also observe country-specific guidelines and laws abroad. Keep the operating and installation manual close to the desk for further use, so that you always have it to hand.

If you pass on the table to a third party, it is essential that you include this operating and assembly manual. An electronic version of this operating manual (PDF) is available from our customer service department.

ATTENTION: ANY CHANGES OR MODIFICATIONS NOT EXPRESSLY PERMITTED BY THE MANUFACTURER WILL INVALIDATE THE GUARANTEE AND THE FRAME MUST NOT BE USED AGAIN.



BITTE PRÜFEN SIE DEN INHALT

Legen Sie alle Komponenten und Bauteile aus, um sicherzustellen, dass Sie alle auf der Seite aufgeführten Komponenten und Bauteile haben.

PLEASE CHECK THE CONTENTS CAREFULLY

Lay out all components and hardware to ensure that you have all components and hardware listed on the page.

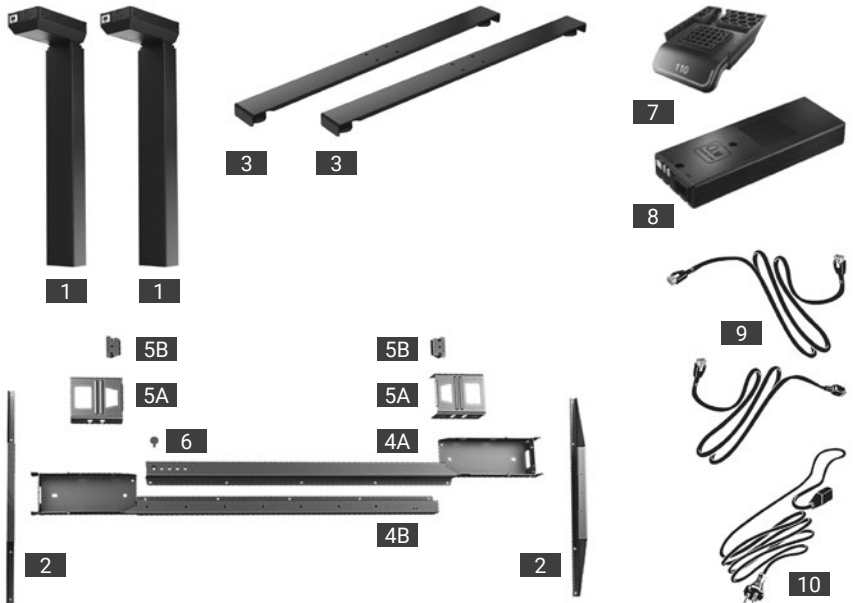

LIEFERUMFANG

1	2x Hubsäule
2	2x Tragarme
3	2x Fuß
4A 4B	2x Mittelrahmen
5A 5B	2x Klammern mit Kick-Lock
6	1x Fixierhilfe
7	1x Memory-Handscher
8	1x Motorsteuerung
9	2x Verbindungskabel für Hubsäulen
10	1x Netzstecker

INCLUDED

1	2x Lifting Columns
2	2x Support Arm
3	2x Feet
4A 4B	2x Center Frame
5A 5B	2x Clamps with Kick Lock
6	1x Fixing Help
7	1x Memory Hand Control
8	1x Motor Control Unit
9	2x Connection Cable for Lifting Columns
10	1x Power Supply Plug



BITTE PRÜFEN SIE DEN INHALT

Legen Sie alle Komponenten und Bauteile aus, um sicherzustellen, dass Sie alle auf der Seite aufgeführten Komponenten und Bauteile haben.

PLEASE CHECK THE CONTENTS CAREFULLY

Lay out all components and hardware to ensure that you have all components and hardware listed on the page.

BESCHLAGBEUTEL UND WERKZEUG

FITTINGS BAG AND TOOL



A 18x 4,5 x 16



B 8x M6 x 16



C 4x Drehteller
4x Adjusting screws



D 2x 4,5 x 30
für/for

Memory-Handscharter
Memory Hand Control



E 2x 4,5 x 40
für/for

Motorsteuerung
Motor control unit



Sie benötigen zusätzlich: Kreuzschlitzschraubendreher, Torx T20 Schrauber, Innensechskant SW5, Maßband.

You will also need: Phillips screwdriver, Torx T20 screwdriver, Allen key SW5, tape measure.



1

MONTAGE DES RAHMENS ASSEMBLY OF THE FRAME

Legen Sie alle Teile für den Tisch bereit und fixieren Sie im ersten Schritt die Innenschiene des Mittelrahmens **4B** mit der Außenschiene des Mittelrahmens **4A** auf der Tischplatte mit der Fixierhilfe **6**. Die Gesamtbreite des Rahmens sollte ca. 6 cm (ca. - 3 cm jeweils links und rechts) niedriger sein als die Breite der Tischplatte.

Gather all parts for the desk and fix the Inner Center Frame **4B** with the Outer Center Frame **4A** by using the Fixing Help **6**. The total width of the frame should be approx. 6 cm (approx. - 3 cm each left and right) lower than the width of the desktop.

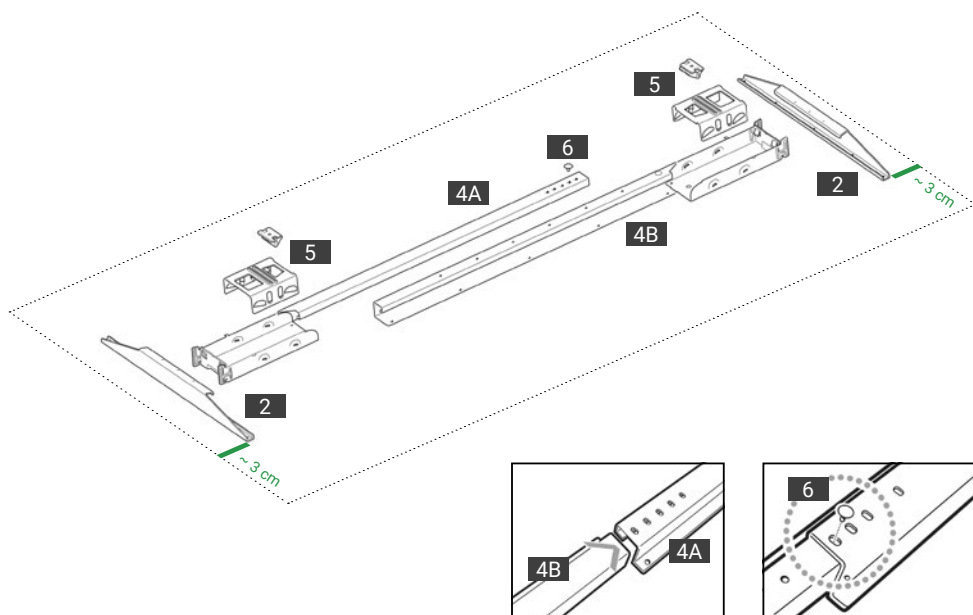

Der Aufbau benötigt 2 Personen.
The assembly requires 2 people.



2

MONTAGE DER TRAGARME ASSEMBLY OF THE SUPPORT ARMS

Um den Mittelrahmen **4A** **4B** mit den 2 Tragarmen **2** zu verbinden, schieben Sie einzelnen Bauteile werkzeuglos zusammen. **Richten Sie die mittlere Markierung am Arm mit der jeweiligen Mitte des Mittelrahmens aus.**

To connect the Centre Frame **4A** **4B** with the 2 Support Arms **2**, plug the components together without using tools. Pay attention to the alignment of the frame (front/back). **Align the middle marker on the cantilever with the centre on the inner rail/outer rail.**

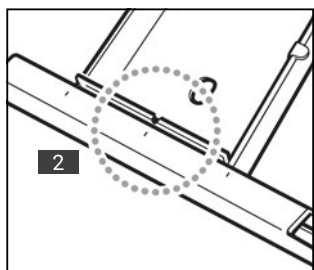
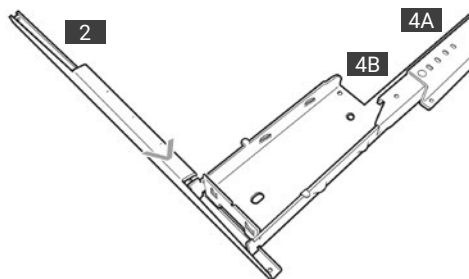

Richten Sie die mittlere Markierung am Arm mit der jeweiligen Mitte des Mittelrahmens aus.

Align the middle marker on the cantilever with the centre on the inner rail/outer rail.



3

MONTAGE DER HUBSÄULEN ASSEMBLY OF THE LIFTING COLUMNS

Um die 2 Hubsäulen **1** mit dem Mittelrahmen **4A 4B** zu verbinden, stecken Sie einzelnen Bauteile werkzeuglos zusammen. Die Säulen sind für Kick & Click™ mit Schlitzn auf der Gehäuserückseite vorbereitet (siehe Zeichnungen). Setzen Sie die Klammer **5A** auf den Mittelrahmen mit der Hubsäule, drücken Sie sie leicht an der Führung nach unten. **Bitte die Ausrichtung beachten: Das Label der Hubsäule MUSS lesbar sein.** Es ist immer noch möglich, die Klammer etwas zu verschieben, wenn sie platziert wird.

To connect the 2 Lifting Columns **1** with the Center Frame **4A 4B**, plug the components together without using tools until you feel resistance and the lifting columns are engaged. The Column is prepared for Kick & Click™ with slots on the backside of the housing (see drawings). Place the clamp **5A** on the Center Frame with Lifting Column, press it down gently. **Please note: The label on the lifting column MUST be legible.** It will still be possible to move clamp a little when placed.

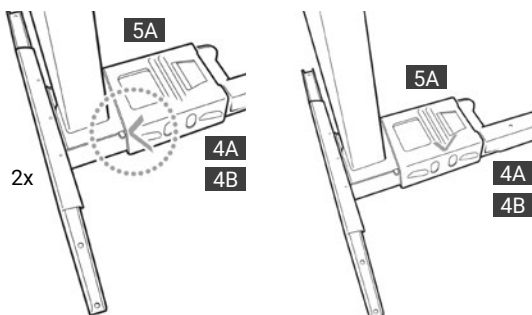
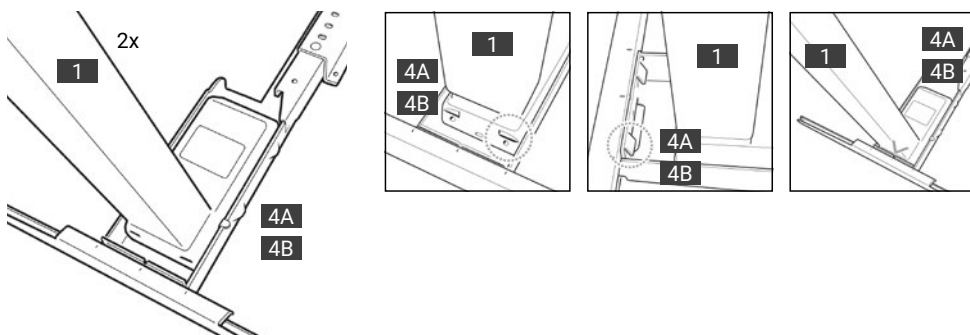



4

MONTAGE DER HUBSÄULEN UND FÜSSE ASSEMBLY OF THE LIFTING COLUMNS AND FEET

Setzen Sie nun den Kick Lock **5B** in die Klammer **5A**. Der Pfeil am Kick Lock muss zum Pfeil an der Klammer zeigen. Befestigen Sie den Kick Lock in der Klammer mit Ihrem Fuß. Wenn Sie ein Klicken hören, ist der Kick Lock montiert und die Säule mit den Kick & Click-Teilen befestigt. Wiederholen Sie die Montage am anderen Ende des Mittelrahmens.

Um die 2 Füße **3** mit den Hubsäulen **1** zu befestigen, verwenden Sie die 8x „M6 x 16“-Schrauben **B** (Werkzeug: Innensechskant SW5) und ziehen Sie diese mit max. 10 Nm an. Schrauben Sie nun die 4 höhenverstellbaren Drehteller **C** in die Füße.

Place now the Kick Lock **5B** in the clamp **5A**. The arrow on the Kick Lock must face the arrow on the clamp. Fix the Kick Lock in the clamp with your foot. When you hear a “click”, the Kick Lock is mounted and the column is fixed to the Kick & Click parts.

Repeat the mounting in the other end. To attach the 2 Feet **3** to the Lifting Columns **1**, use the 8x “M16 x 16” screws **B** including the washers (Tool: Allen key SW5) and tighten them with max. 10 Nm. Now screw the 4 height-adjustable screws **C** into the Feet.

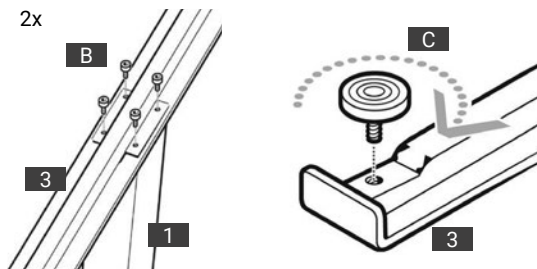



5

MONTAGE DER TISCHPLATTE ASSEMBLY OF THE DESKTOP

Richten Sie das Gestell mittig auf der Tischplatte aus. Achten Sie darauf, dass alle Abstände zur Tischkante gleich sind. Verbinden Sie Ihre Tischplatte mit 18x „4,5 x 16“-Schrauben **A**. Wir empfehlen, die Tischplatte leicht vorzubohren (ca. 0,5 cm).

Prüfen Sie bitte alle Abstände und nochmals die Position der Tragarme **2 (vgl. Montageschritt 2).**

Please place the frame in the middle of the desktop and make sure that all distances to the edges are equal. Connect your desktop with 18x "4.5 x 16" screws **A**. We recommend that the desktop be slightly predrilled (approx. 0.5 cm).

Please check all distances and again the position of the support arms **2 (cf. assembly step 2).**

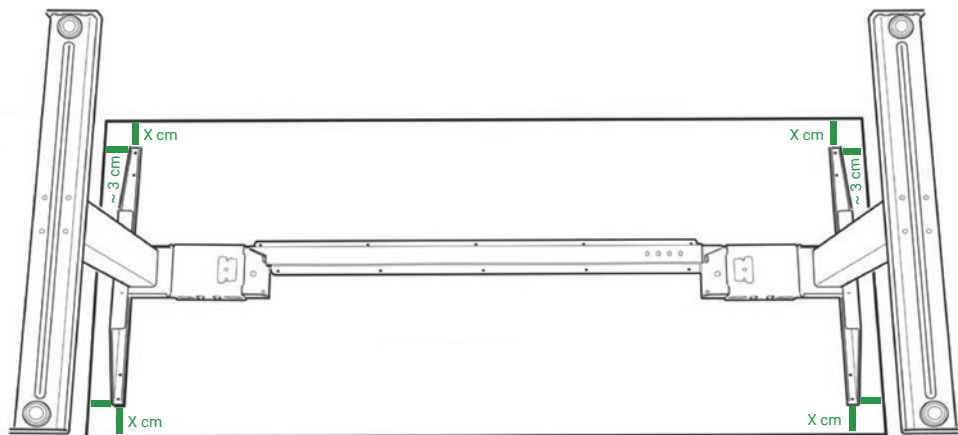
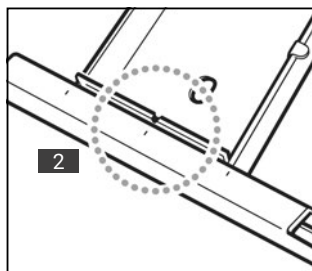



6

MONTAGE DES HANDSCHALTERS ASSEMBLY OF THE HAND CONTROL

Der Handschalter **7** lässt sich mit 2x „4,5 x 30“-Schrauben **D** montieren. Wählen Sie frei die Position des Handschalter (siehe Skizzen), platzieren Sie ihn aber so, dass er leicht zu bedienen ist. Ziehen Sie die Schrauben nicht zu fest an, die Schalterwippe muss flexibel bedienbar sein. Wir empfehlen, die Tischplatte leicht vorzubohren (ca. 0,5 cm). Nach der Montage entfernen Sie bitte das Schutzetikett.

The hand switch **7** can be mounted with 2x "4.5 x 30" Screws **D**. Freely select the position of the hand switch (see sketches), but place it so that it is easy to operate. Do not tighten the screws too much, the switch must be flexible to operate. We recommend that the desktop be slightly predrilled (approx. 0.5 cm). After mounting, please remove the protection label on top.

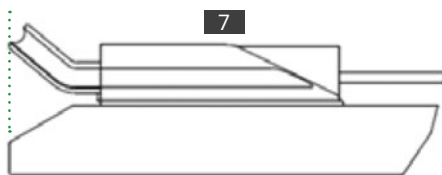
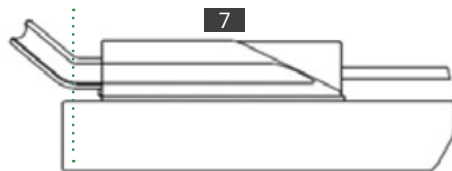
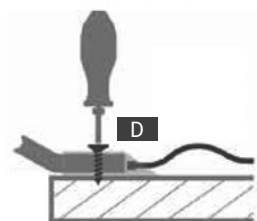

Bitte achten Sie in Montageschritt 6 und 7 auf die korrekte Länge der Schrauben!

Please pay attention to the correct length of the screws in assembly step 6 and 7!



7

ANSCHLUSS ELEKTRONISCHER KOMPONENTEN CONNECTION OF ELECTRONIC COMPONENTS

Schließen Sie alle Kabel wie nachfolgend gezeigt an. Nutzen Sie das Kabel des Handschalters **7** zum Anschluss an die Motorsteuerung **8** und verbinden Sie auch die beiden Hubsäulen **1** mit den mitgelieferten Verbindungskabeln **9** an die Motorsteuerung **8**. Abschließend verkabeln Sie den Netzstecker **10** wie dargestellt. Verschrauben Sie die Motorsteuerung **8** nun mittig unter der Tischplatte mit den 2x „4,5 x 40“-Schrauben **E** und verlegen Sie die Kabel in der integrierten Kabelführung innerhalb des Mittelrahmens.

Connect all the cables as shown below. Use the cable of the Hand Control **7** to connect to the Motor Control Unit **8** and also connect the two Lifting Columns **1** with the supplied Connection Cables **9** to the Motor Control Unit **8**. Finally, wire the Power Supply Plug **10** as shown. Now screw the Motor Control Unit **8** centrally under the table top with the 2x “4.5 x 40” Screws **E** and lay the cables in the integrated cable guide inside the Centre Frame.

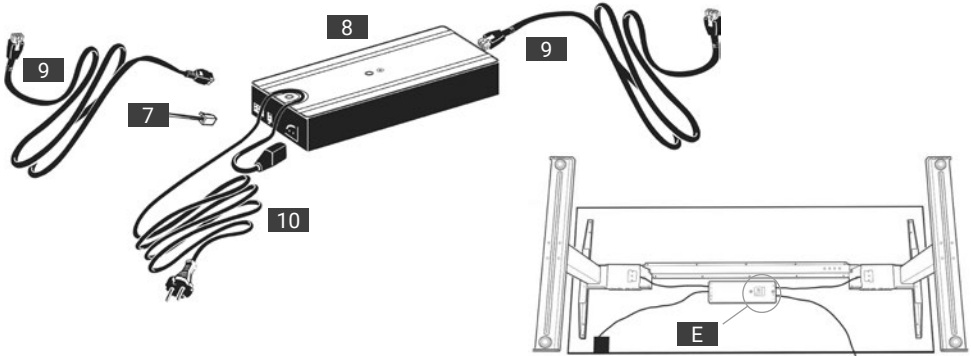

Drehen Sie den zusammengebauten Tisch um. Stecken Sie das Netzkabel in eine 230V-Steckdose. Bitte beachten Sie, dass dieser Tisch höhenverstellbar ist. Das Netzkabel muss daher den Bewegungen des Tisches ungehindert folgen können.

Turn the assembled desk right-side up. Plug the Power Cord into a 230V outlet. Please remember that this desk is height adjustable. The power cable must be able to go up and down freely without obstruction.



Bitte drehen Sie den Schreibtisch mit 2 Personen.
Please turn the desk with 2 people.

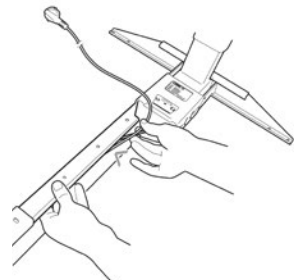



AUFBAUSCHRITT / ASSEMBLY STEP

8

INITIALISIERUNG DES TISCHGESTELLS INITIALISING THE DESK FRAME

Der Memoryhandschalter verfügt über ein OLED-Display, auf dem die Höhe des Tisches und viele andere Texte als Orientierungshilfe angezeigt werden.



Er verfügt über drei Bedientasten und eine Hoch-/Runtertaste:

The Memory Hand Control has an OLED display, which shows the height during drive of the desk and many other texts to guide the users.

It has three operation buttons and a button for upwards and downwards movement.



	Erinnerung	Erinnerungen einstellen
	Bluetooth®	Verbinden der Desk Control App™ über drahtlose Bluetooth®-Technologie
	Favoriten	Favoritenpositionen speichern

	Reminder	Setting reminders
	Bluetooth®	Connecting the Desk Control™ App via Bluetooth® wireless technology
	Favourite	Saving favourite positions



Taster nach unten
Button downwards



Taster nach oben
Button upwards



8

INITIALISIERUNG DES TISCHGESTELLS
INITIALISING THE DESK FRAME



**ACHTUNG!
ATTENTION!**



STELLEN SIE SICHER, DASS SICH WÄHREND DES INITIALISIERUNGSPROZESS KEINE HINDERNISSE UNTERHALB DES SCHREIBTISCHES BEFINDEN.

Eine Initialisierung ist immer nach der Erstmontage erforderlich. Zudem muss das Tischgestell neu initialisiert werden, wenn es längere Zeit von der Stromversorgung getrennt war, es zu einer Störung am Tisch gekommen ist oder die Verbindung zwischen den Antrieben und der Steuerung getrennt wurde.

Drücken Sie den Handschalter nach unten und halten Sie ihn so lange gedrückt, bis das montierte Tischgestell einmal komplett nach unten und mit einer kurzen Bewegung nach oben gefahren ist.

Ihr Tisch ist nun einsatzbereit.

MAKE SURE THAT THERE ARE NO OBSTACLES UNDER THE DESK DURING THE INITIALIZATION PROCESS.

Initialisation is always necessary after initial assembly. In addition, the desk frame must be reinitialised if it has been disconnected from the power supply for a longer period of time, if there has been a malfunction at the table or if the connection between the Lifting Columns and the Control Unit has been disconnected.

Press the Hand Control down and keep it pressed until the assembled desk frame has moved once completely downwards and with a short movement upwards.

Your table is now ready for use.



Wird die Taste zu früh losgelassen, bricht die Initialisierung ab. Sie müssen den Vorgang in einem solchen Fall neu beginnen.

If the key is released too early, the initialisation will abort. You have to restart the process from the beginning.

NORMALBETRIEB

1. Drücken und halten Sie die Bedieneinheit nach oben, um den Tisch hochzufahren; drücken und halten Sie sie nach unten, um den Tisch runter zu fahren.
2. Lassen Sie die Bedieneinheit los, wenn Sie Ihre gewünschte Position erreicht haben.

EINSTELLEN DER MEMORY-POSITIONEN

Speichern von Favoritenposition 1 und 2

1. Stellen Sie den Schreibtisch auf eine bevorzugte Position ein.
2. Drücken Sie die ★-Taste für zwei Sekunden. Die Leuchtleiste blinkt zweimal weiß, um anzuzeigen, dass das Speichern der Position ausgeführt wird. Erst wenn die Leuchtleiste statisch weiß wird, wurde die Position gespeichert. Das Display zeigt die gespeicherte Position mit einem ★ und einer Positionsnummer an. Die Zahl neben dem ★ zeigt die Reihenfolge an, in der die Positionen gespeichert werden.

- Erste Position gespeichert: Neben der „1“ wird der ★ angezeigt.
- Zweite Position gespeichert: Neben der „2“ wird der ★ angezeigt.

Wenn der Benutzer den Schreibtisch auf eine andere Position einstellt und diese Position speichert, überschreibt er die Favoritenposition (1 oder 2), die der aktuellen Position am nächsten liegt.

Favoritenpositionen 3 und 4 speichern

1. Drücken Sie kurz die ★-Taste, um die Anzeige zwischen den vier Favoritenpositionen (mit der ★-Positionsnummer daneben) umzuschalten.
2. Wechseln Sie durch diese vier bevorzugten Positionen im Display und wählen Sie die Position aus, unter der die aktuelle Position gespeichert werden soll.

Zum Beispiel möchte ein Benutzer die aktuelle Position als Favoritenposition 3 speichern:

3. Drücken Sie die ★-Taste und wechseln Sie zum ★ mit „3“ daneben.
4. Drücken Sie die ★-Taste für zwei Sekunden und die Favoritenposition ist gespeichert.

NORMAL OPERATIONS

1. Tilt and hold up the handset to drive desk up, press and hold down the handset to drive desk down.
2. Release the handset when you have reached your requested position.

SETTING THE MEMORY POSITIONS

Saving favourite positions 1 and 2

1. Adjust desk to a preferred position.
2. Press ★ button for two seconds.

The light strip flashes white two times to indicate that saving the position is in progress. Not until the light strip becomes static white, has the position been saved. The display indicates the saved position with a ★ and a position number. The number next to the ★ indicates the order in which the positions are saved.

- First position saved: “1” is displayed next to the ★.
- Second position saved: “2” is displayed next to the ★.

If the user adjusts the desk to another position and saves this position, it will overwrite the favourite position (1 or 2) closest to the current position.

Saving favourite positions 3 and 4

1. Press ★ button shortly to make display toggle through the four favourite positions (with position ★ number next to it).
2. Toggle through these four favourite positions in display and choose which one to save current position as.

E.g. a user wants to save the current position as favourite position 3:

3. Press the ★ button and toggle to the ★ with “3” next to it.
4. Press ★ button for two seconds and favourite position is saved.

ANFAHREN DER MEMORY-POSITIONEN

Nach dem Speichern der Favoritenpositionen können diese einfach durch Drücken des Memory-Handschalters angefahren werden.

1. Drücken und halten – wenn eine gespeicherte Position erreicht wurde, stoppt der Tisch.
2. Lassen Sie den Handschalter innerhalb einer Sekunde los.

Auf diese Weise kann der Benutzer problemlos zwischen Sitz- und Stehhöhe wechseln, ohne auf das Display zu schauen. Während der Tisch verfahren wird, zeigt das Display die Tischhöhe an. Wenn eine Favoritenposition erreicht wurde, zeigt das Display einen ★ und die Positionsnummer an.

Der Tisch stoppt an allen gespeicherten Favoritenpositionen, d. h. bis zu vier verschiedene Positionen über die Hublänge des Schreibtisches.

Wenn der Tisch bei einer gespeicherten Position hält, kann der Anwender

- die Bedieneinheit länger als eine Sekunde lang gedrückt halten
- oder
- die Bedieneinheit loslassen und erneut drücken.

Der Tisch fährt an der gespeicherten Position vorbei und setzt die Bewegung fort.

LÖSCHEN DER MEMORY-POSITIONEN

Durch Drücken der ★-Taste für 8 Sekunden werden ALLE gespeicherten Positionen gelöscht. Nach fünf Sekunden zeigt das Display einen Countdown an und die Leuchtleiste blinkt rot, wenn alle Positionen gelöscht sind.

DRIVING TO MEMORY POSITIONS

After saving the favourite positions, the user can reach the positions simply by tilting/pressing the hand control.

1. Tilt/press and hold – when a saved position has been reached, the desk stops.
2. Release the hand control within one second.

This way the user can easily change between sitting and standing height without looking at the hand control in the meantime. During desk driving, the display will show the height of the desk. When a favourite position has been reached, the display shows a ★ and the position number.

The desk stops at all saved favourite positions, which means up to four different positions during the stroke length of the desk.

When the desk stops at a favourite position, the user can

- keep tilting/pressing the hand control for more than one second
- or
- release the hand control and immediately tilt/press it again.

The desk will move past the favourite position and continue its movement.

ERASING ALL POSITIONS

Press the ★ button for eight seconds to erase all saved favourite positions. After five seconds, the display shows a countdown, and the light strip flashes red when all the favourite positions are erased.



EINSTELLEN DES FENSTERBRETT-STOPPS UND ROLLCONTAINER-STOPPS

Wenn der Schreibtisch nicht in seinem gesamten Verfahrbereich betrieben werden kann (z. B. blockiert ein Regal die Aufwärtsbewegung oder ein Aktenschrank wird unter dem Schreibtisch platziert und blockiert die Abwärtsbewegung), können Sie eine obere und eine untere Begrenzung für die Höhe des Schreibtisches einstellen.



Anmerkung:

Es muss immer möglich sein, den Schreibtisch auf seine minimale Höhe zu fahren, falls eine Initialisierung erforderlich ist. Während der Initialisierung müssen die unter dem Schreibtisch befindlichen Elemente entfernt werden.

Obergrenze einstellen

1. Stellen Sie den Tisch auf die maximal zulässige Höhe ein.
2. Drücken Sie  und gleichzeitig die Bedieneinheit für 8 Sekunden nach oben, bis das Licht blinkt.
3. Lassen Sie  und die Bedieneinheit los.

Untergrenze einstellen

1. Stellen Sie den Tisch auf die minimal zulässige Höhe ein.
2. Drücken Sie  und gleichzeitig die Bedieneinheit für 8 Sekunden nach unten, bis das Licht blinkt.
3. Lassen Sie  und die Bedieneinheit los.

LÖSCHEN ALLER POSITIONEN

Durch Drücken der ★-Taste für 8 Sekunden werden ALLE gespeicherten Positionen gelöscht. Nach fünf Sekunden zeigt das Display einen Countdown an und die Leuchtleiste blinkt rot, wenn alle Positionen gelöscht sind.



SETTING AND DELETING THE MAXIMUM HEIGHT AND THE LOWEST HEIGHT

In case the desk cannot be operated in its entire span (e.g. a shelf is blocking the upwards movement or a filing cabinet is placed under the desk and blocking the downwards movement), it is possible to set an upper limit and a lower limit for the desk height.



Note:

It must always be possible to drive the desk to its minimum height in case initialisation is required. During initialisation items placed under the desk must be removed.

Setting upper limit

1. Adjust desk to maximum allowable height.
2. Press  and tilt the hand control up at the same time for 8 seconds until light flashes.
3. Release  and the hand control.

Setting lower limit

1. Adjust desk to minimum allowable height.
2. Press  and press the hand control down at the same time for 8 seconds until light flashes.
3. Release  and the hand control.

ERASING ALL POSITIONS

Press the ★ button for eight seconds to erase all saved favourite positions. After five seconds, the display shows a countdown, and the light strip flashes red when all the favourite positions are erased.

APP / BLUETOOTH® VERBINDEN

Die Desk Control™ App wurde für Nutzer von Sitz-Steh-Tischen entwickelt, die eine Veränderung des anhaltenden Sitzverhaltens erreichen wollen. Freundliche Erinnerungen regen zum Positionswechsel an und umfangreiche Statistiken zeigen Ihnen Ihre täglichen Erfolge – für eine gesunde Routine im Arbeitsalltag. Über die App kann der Schreibtisch auch verstellt werden, und der Benutzer kann zu vorher gespeicherten Positionen fahren.

1. Die Apps heißen „Desk Control™“ und sind verfügbar in iTunes und im Apple App Store und Google Play Store.
2. Drücken Sie die **⌘**-Taste in der Mitte für 2 Sekunden, um den Kopplungsmodus zu aktivieren.

Das Display der Bedieneinheit informiert Sie über die Bluetooth®-ID des Tisches, d. h. „DESK“ gefolgt von einer vierstelligen Nummer. Diese ID finden Sie in der Liste der „Tische in der Nähe“ in der Desk Control™ App.

Der Leuchtstreifen blinkt blau, wenn das Desk Panel im Kopplungsmodus ist.

ANDROID



APPLE



APP / CONNECTING BLUETOOTH®

The Desk Control™ App is developed for users of sit-stand desks, who want to come one step closer to changing the prolonged sitting behaviour. Friendly reminders urge you to change position and extensive statistics show you your daily achievements – all to help you build a healthy routine during the workday. Via the app the desk can also be adjusted, and the user can drive to pre-stored memory positions.

1. The apps are called “Desk Control™” in iTunes and Apple App store and Google Play store.
2. Press **⌘** button in the middle for two seconds to enable pairing mode.

The display will inform about the Bluetooth® ID of the desk, which is “DESK” followed by a fourdigit number – look for this ID in the list of “Desks nearby” in the Desk Control™ App.

The light strip flashes blue while the desk panel is in pairing mode.

ERINNERUNG

Die Erinnerungs-LED leuchtet durch die Oberfläche der Bedieneinheit. Das Licht soll die Position des Schreibtisches (Sitz oder Stehhöhe) anzeigen. Die Angabe hängt vom gewählten Erinnerungsintervall ab.

Herzschlag (Leuchtstreifen)

Die Herzschlag-Erinnerung wird als dünner LED-Leuchtstreifen angezeigt. Während der Benutzer entsprechend dem eingestellten Intervall eine angemessene Zeit sitzt, pulsiert der Leuchtstreifen ruhig grün und symbolisiert einen Herzschlag. Wenn das Sitzintervall abgelaufen ist, ändert sich das ruhige, pulsierende Grün für eine Minute in ein schnell pulsierendes Orange und in ein statisches Orange, um anzuzeigen, dass der Benutzer den Schreibtisch auf die Stehhöhe einstellen soll. In Stehhöhe pulsiert die Leuchtstreife grün bis zu einer möglichen Zeitabschaltung. (Standard-Zeitabschaltung beträgt vier Stunden). Wenn der Schreibtisch wieder auf Sitzhöhe eingestellt ist, pulsiert die Leuchtstreife grün, bis die Erinnerung wieder erlischt.

Erinnerung neu starten

Die Erinnerung wird automatisch neu gestartet, wenn der Schreibtisch auf Sitzhöhe abgesenkt wird.

Erinnerung Zeitabschaltung

Nach vier Stunden ohne Aktion schaltet die Leuchtstreife aus. Wenn die Bedieneinheit geneigt wird, leuchtet das grüne Licht wieder auf.

Wenn die LED für Erinnerungen aktiviert ist, befindet sich die Bedieneinheit nicht mehr im Standby-Modus, solange das Licht leuchtet/aktiv ist.

ERINNERUNGSINTERVALLE

Die Anzahl der weißen Blöcke (eins, zwei oder drei) repräsentiert jeweils ein Intervall. Die drei Standardintervalle

sind:

- Intervall 1: Erinnerung nach 55 Minuten Sitzen
- Intervall 2: Erinnerung nach 50 Minuten Sitzen
- Intervall 3: Erinnerung nach 45 Minuten Sitzen

REMINDER

The reminder LED lights through the surface of the hand control. The light is intended to indicate the position of the desk (sitting or standing height). The indication depends on the reminder interval chosen.

Heartbeat (light strip)

The heartbeat reminder is shown as a thin LED light strip. While the user is sitting for an appropriate amount of time according to the set interval, the light strip calmly pulsates green symbolising a heartbeat. When the sitting interval runs out, the calm pulsating green turns into fast pulsating orange for one minute hereafter into static orange to indicate that the user should adjust the desk to standing height. In standing height, the light strip pulsates green until a potential timeout (standard timeout is four hours). When the desk is adjusted back to sitting height, the light strip pulsates green until the reminder goes off again.

Reminder restart

The reminder automatically restarts when the desk is adjusted to sitting height.

Reminder timeout

After four hours without any action, the light strip will time out. When the hand control is tilted, the green light turns back on.

When the light (strip or blocks) is enabled for reminders, the hand control is no longer in stand by mode as long as the light is on/active.

REMINDER INTERVALS



The number of white blocks (one, two or three) each representing an interval. The three standard intervals are:

- Interval 1: Reminder after 55 minutes sitting
- Interval 2: Reminder after 50 minutes sitting
- Interval 3: Reminder after 45 minutes sitting

EINSTELLUNG DER BEDIENEINHEIT / SETTING THE CONTROL UNIT

Das voreingestellte Intervall erinnert nach 55 Minuten, d. h. ein weißer Block leuchtet auf.

Einstellung des Erinnerungsintervalls

1. Drücken Sie die -Taste, um das Intervall einzustellen, das Sie daran erinnert, die Position zu ändern.
2. Wechseln Sie durch die Intervalle durch Drücken der -Taste.
3. Lassen Sie die -Taste los, wenn das gewünschte Intervall angezeigt wird.

Wenn keine weißen Blöcke leuchten, ist die Erinnerung deaktiviert.

Über die App ist es möglich, die drei Intervalle an benutzerdefinierte Werte anzupassen.

ZURÜCKSETZEN DER ERINNERUNG

Drücken Sie 8 Sekunden lang das -Symbol, um die Erinnerung auf die Standardwerte zurückzusetzen.

Nach fünf Sekunden zeigt das Display einen Countdown und die Leuchtleiste blinkt rot, wenn die Erinnerung zurückgesetzt wird.



Wenn Sie schwanger sind, Krampfadern haben oder unter einer Krankheit leiden, die Sie möglicherweise daran hindert, 5 bis 15 Minuten pro Stunde zu stehen, sollten Sie Ihren Arzt kontaktieren, um sicherzustellen, dass dies Ihre Gesundheit nicht beeinträchtigt.

Wenn Sie nicht ans Stehen gewöhnt sind, beginnen Sie mit ein paar Minuten und verlängern Sie diese Stehzeit, wenn Sie sich daran gewöhnen, im Stehen zu arbeiten.





If you are pregnant, have varicose veins or have a health condition that may prevent you from standing for 5 to 15 minutes at a time every hour, you should contact your doctor to make sure that this will not be detrimental to your health.

If you are not used to standing, start with a few minutes at a time and extend this standing period as you get used to work standing up.

The default interval is reminding after 55 minutes, which means one white block lights up.

Adjusting the reminder interval

1. Press  button to adjust interval of getting reminded to change position.
2. Toggle through intervals by pressing  button.
3. Release  button when desired interval is indicated.

When no white blocks are lit up, the reminder is turned off.

Through the app, it is possible to personalise the three intervals to custom values.

RESETTING THE REMINDER

1. Press  symbol for eight seconds to reset reminder to default values.

After five seconds the display shows a countdown and the light strip flashes red when the reminder is reset.

ANPASSEN DER ANGEZEIGTEN HÖHE DES SCHREIBTISCHES

Wenn die auf dem Display angezeigte Höhe nicht korrekt ist, kann sie angepasst werden.

1. Drücken Sie die ✂ und die 📌-Taste an der Bedieneinheit gleichzeitig fünf Sekunden lang und die Höhe im Display beginnt zu blinken.
2. Drücken Sie die Bedieneinheit, um die angezeigte Höhe zu ändern, ohne den Schreibtisch zu bewegen. Drücken Sie nach oben, um die angezeigte Höhe zu vergrößern, und nach unten, um die angezeigte Höhe zu verringern.
3. Drücken Sie eine beliebige Taste, um die Höhe zu bestätigen, oder warten Sie 10 Sekunden, bis die automatische Bestätigung erfolgt.

MASSEINHEIT WECHSELN

Die im Display angezeigte Maßeinheit kann auf CM oder INCH eingestellt werden.

1. Drücken Sie die ★ und ✂-Taste an der Bedieneinheit gleichzeitig fünf Sekunden lang und die aktuelle Maßeinheit blinkt im Display.
2. Wenn z. B. „CM“ im Display blinkt, drücken Sie die Bedieneinheit einmal, um die Maßeinheit in Zoll zu ändern. In der Anzeige blinkt jetzt „INCH“.
3. Drücken Sie eine beliebige Taste, um die Maßeinheit zu bestätigen, oder warten Sie 10 Sekunden, bis die automatische Bestätigung erfolgt.

ADJUSTING THE DISPLAYED HEIGHT OF THE DESK

If the height shown in the display is not correct, it can be adjusted.

1. Press the ✂ and the 📌 buttons on the hand control at the same time for five seconds and the height in the display starts to flash.
2. Tilt the hand control to change the displayed height without moving the desk. Tilt up to increase the displayed height, tilt down to decrease the displayed height.
3. Press any button to confirm the height or wait for 10 seconds for automatic confirmation.

CHANGING THE MEASUREMENT UNIT

The measurement unit shown in the display can be set to either CM or INCH.

1. Press ★ and ✂ buttons on the hand control at the same time for five seconds and the current measurement unit flashes in display.
2. When e.g. “CM” flashes in display, tilt the hand control once to change measurement unit to inch. “INCH” now flashes in display.
3. Press any button to confirm measurement unit or wait for 10 seconds for automatic confirmation.

AKTIVIERUNG/DEAKTIVIERUNG DES „AUTOMATISCHEN VERFAHRENS“

(Automatisches Verfahren in der Desk Control™ App aktiviert: Siehe nächste Doppelseite.)

1. Durch doppeltes Drücken auf die Bedieneinheit fährt der Tisch automatisch zur ersten Position in Neigungsrichtung.
2. Um das Fahren des Tisches zwischen zwei Favoritenpositionen zu stoppen, tippen Sie einfach einmal auf die Bedieneinheit.



**ACHTUNG! DAS AKTIVIEREN
DES AUTOMATISCHEN
VERFAHRENS ERFOLGT AUF
EIGENE GEFAHR!**

ACTIVATE AND DEACTIVATE THE “AUTOMATIC FUNCTION”

(only possible with “Automatic drive” enabled in the Desk Control™ App)

1. Double-tap the hand control to let desk adjust automatically to first position in direction of double-tap.
2. To stop driving of desk between two favourite positions, simply tap the hand control once.



**ATTENTION! ACTIVATING THE
AUTOMATIC FUNCTION IS DONE
AT YOUR OWN RISK!**

ZURÜCKSETZEN AUF WERKEINSTELLUNGEN

In einzelnen Fällen oder Fehlerzuständen kann ein Zurücksetzen auf Werkeinstellungen nötig sein. Dadurch werden alle Konfigurationen zurückgesetzt.

Halten Sie die 📌- und ★-Tasten acht Sekunden lang gedrückt, um den Tisch auf die Werkeinstellungen zurückzusetzen.

Die LED/Leuchtleiste blinkt dreimal rot, um anzuzeigen, dass der Reset abgeschlossen ist. Wenn ein Zurücksetzen auf Werkeinstellungen durchgeführt wird, wird der Tisch wieder in den konfigurierten Status versetzt, d. h. alle im Handschalter vorgenommenen Konfigurationen werden nicht zurückgesetzt. Es werden nur die Einstellungen zurückgesetzt, die direkt an der Bedieneinheit oder in der App vom Endbenutzer geändert wurden.

Während des Zurücksetzens leuchtet die Anzeige nach fünf Sekunden auf und zeigt einen Pfeil mit einem Countdown [Sekunden] und RESET.

Nach erneuter Initialisierung ist Ihr Tischgestell wieder einsatzbereit und kann neu konfiguriert werden.

RESET TO FACTORY SETTINGS

In individual cases or error conditions, a reset to factory settings may be necessary. This resets all personal configurations.

Press and hold the 📌 and ★ buttons for eight seconds to set the desk to factory default. The LED/light strip flashes red three times to indicate the reset is done. If a factory reset is performed, it sets the desk back to the configured state, i.e. all configurations made in the hand control will not be reset – only the settings changed directly on the hand control or in the app by the end users will be reset.

During reset, the display lights up after five seconds, showing an arrow with a countdown [seconds] and RESET.

After re-initialisation, your desk frame is ready for use again and can be reconfigured.

TECHNISCHE SPEZIFIKATIONEN / TECHNICAL SPECIFICATIONS

PRODUKTETIKETT PRODUCT LABEL

BO HO OFFICE®	 
Type: Easydesk Input: 100-240V~ 50-60Hz Max. 1.6A Duty Cycle: 1 minute on/9 minutes off Baujahr/Year of manufacture: 2023	 
HERSTELLER-KUNDENDIENST boho möbelwerkstatt GmbH Industriestr. 45 · 33397 Rietberg +49 5244 9789030 info@boho-moebel.de	

Bitte das der Kartonage beigelegte Typenschild auf dem Tischgestell anbringen.

Please attach the product label enclosed in the cardboard box to the desk frame.

ANFORDERUNG TISCHPLATTE TABLE TOP REQUIREMENT

gerundete Kanten
(gemäß DGUV 315-410)

Schreibtischmaße und ergonomische Maße
(gemäß DIN EN 527-1)

Melaminharz Oberflächen
(gemäß DIN 68 681)

Spanplatte E1 - Qualität

TEILETIKETTEN HUBSÄULEN PART LABELS LIFTING COLUMNS

Item No: DL6300APV650560
max. Load: 600 N
Duty Cycle: 10% 2 minute on/
18 minutes off
Power Rate: 18 V, 9.0A
Control Unit: DPG1C

NOT TO BE OPENED BY
UNAUTHORIZED PERSONS

TEILETIKETTEN MOTORSTEUERUNG PART LABELS MOTOR CONTROL UNIT

Item No: CBD6SP00020A-009
U In: 230 V~, 50 Hz
P In: 300 W
Duty Cycle: 10% 2 minute on/
18 minutes off
Output 1,2/DC: 12 V-40 V, 9.0A / 40 V, 5.0A

NOT TO BE OPENED BY
UNAUTHORIZED PERSONS

**DIE RICHTIGE SITZHALTUNG**

Falsches Sitzen kann zu gesundheitlichen Schäden an Gelenken, Sehnen und Muskeln führen. Um dies zu vermeiden, müssen Schreibtisch und Bürostuhl eingestellt werden. Unabhängig von den nachfolgenden Hinweisen ist eine unbequeme Sitzhaltung zu vermeiden. Sollten Sie feststellen, dass der eine oder andere Hinweis zu einer für sie unbequemen Sitzhaltung führt, passen Sie die Positionierung einfach ihren Bedürfnissen an.

SCHREIBTISCH

Passen Sie die Schreibtischhöhe erst dann an, wenn Sie die korrekte Sitzposition gefunden haben. Ihre Ellenbogen sollten einen Winkel von 90° – 120° haben, wenn Ihre Unterarme auf der Tischplatte liegen. Die Tischkante darf dabei nicht gegen Ihre Unterarme drücken.

ARBEITSGERÄTE AUF DER TISCHPLATTE

Einfallendes Licht auf Ihren Monitor (Fenster oder Leuchtmittel) sollte in einem Winkel von 90° auf die Bildschirmoberfläche fallen.

Die Monitorhöhe ist so einzurichten, dass Ihr Blick zur Bildschirmmitte leicht abwärts gerichtet ist. Halten Sie ca. 60 – 70 cm Distanz zu Ihrem Monitor. Eine schonende Handgelenkhaltung erhalten Sie, wenn die Tastatur möglichst flach aufliegt.

THE RIGHT SITTING POSTURE

Sitting incorrectly can cause damage to joints, tendons and muscles. To avoid this, the desk and office chair must be adjusted. Irrespective of the following instructions, an uncomfortable sitting posture must be avoided. If you find that one or the other of the following tips leads to an uncomfortable sitting position, simply adjust the positioning to suit your needs.

DESK

Only adjust the desk height once you have found the correct sitting position. Your elbows should have an angle of 90° – 120° when your forearms are resting on the desktop. The edge of the table should not press against your forearms.

MONITOR

Any light falling on your monitor (window or light source) should fall onto the screen surface at an angle of 90°.

The monitor height should be set so that your gaze is directed slightly downwards towards the centre of the screen. Keep a distance of approx. 60 – 70 cm to your monitor. The keyboard should be placed as flat as possible to ensure a comfortable wrist position.

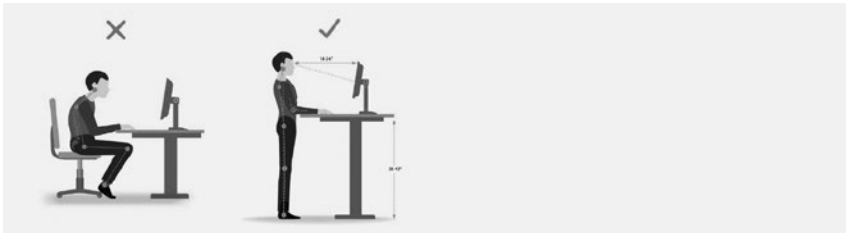

BEACHTEN SIE DIE BESTIMMUNGEN UND SICHERHEITSHINWEISE.

Insbesondere: Lassen Sie keine Kinder unbeaufsichtigt mit dem Arbeitstisch. Kinder können die von diesem Arbeitstisch ausgehenden Gefahren nicht einschätzen. Kinder können sich erheblich verletzen, bis hin zur Todesfolge. Überschreiten Sie nicht die maximale Einschaltzeit von 2 Minuten des Tisches. Stellen Sie sicher, dass ausreichend Platz vorhanden ist, um Zusammenstöße zu vermeiden. Dies gilt insbesondere dann, wenn sich Gegenstände auf der Arbeitsfläche befinden, etwa Computer, Arbeitsmaterial etc.

FEHLFUNKTIONEN

Ziehen Sie den Netzstecker aus der Steckdose. Entfernen Sie sich umgehend aus der unmittelbaren Umgebung des Gestells, wenn dieses sich ohne Bedienung bewegen sollte. Vermeiden Sie in einem solchen Fall eine Bedienung des Gestells. Verzichten Sie auf den Einsatz des Arbeitstisches, bis es vollständig und fachmännisch repariert wurde. Benutzen Sie den Arbeitstisch nicht mehr, wenn etwas Ungewöhnliches auftreten sollte (z.B. laute Geräusche, Rauchbildung, etc.). Lassen Sie den Arbeitstisch nur von einem Fachmann reparieren. Benutzen Sie den Arbeitstisch nicht mehr, wenn Sicherheitsrisiken auftreten sollten.

GESTELL BEWEGT SICH NICHT

-> Kabel oder Anschlüsse beschädigt?

Alle Anschlüsse prüfen. Stromzufuhr einwandfrei?

GESTELL BEWEGT SICH NICHT

-> Wenn die Anschlüsse kontrolliert wurden, kann das Bedienteil beschädigt sein.

Ersetzen Sie das Bedienteil.

GESTELL BEWEGT SICH NICHT

-> Fehler in der Steuerung.

Neustart des Systems durchführen.

Sollte Ihr Problem nicht in der obigen Liste behandelt sein, setzen Sie sich bitte mit dem Kundendienst in Verbindung.

PLEASE OBSERVE THE REGULATIONS AND SAFETY INSTRUCTIONS.

In particular: Do not leave children unattended with the desk. Children cannot assess the dangers that may be caused by this desk. Children can be seriously injured or even killed. Do not exceed the maximum switch-on time of 2 minutes for the table. Make sure that there is sufficient space to avoid collisions. This applies in particular if there are objects on the work surface, such as computers, work materials etc.

MALFUNCTIONS

Unplug the power cord from the wall outlet. Immediately remove yourself from the immediate vicinity of the desk if it should move without being operated. In this case, avoid operating the stand. Do not use the desk until it has been completely and professionally repaired. Do not use the desk if anything unusual occurs (e.g. loud noises, smoke, etc.). Only have the desk repaired by a specialist. Do not use the desk any more if safety risks should arise.

FRAME DOES NOT MOVE

-> Cable or connections damaged?

Check all connections. Power supply is ok ?

FRAME DOES NOT MOVE

-> If the connections have been checked, the control panel may be damaged.

The control panel should be replaced.

FRAME DOES NOT MOVE

-> Error in the control system.

Restart the system.

If your problem is not covered in the above list, please contact customer service.

HINWEISE / INFORMATION

Handbuchversion	24.02.25
Dokument	boho-EASY-de/en
Baujahr	2025
Ursprungsland	Dänemark
System	zweistufig
Material	Stahl & Kunststoff
Hub	67 cm
max. Traglast	100 kg inkl. Tischplatte (25 mm Stärke)
Eigengewicht ohne Tischplatte	± 30 kg
beladungsabhängige Geschwindigkeit (ohne Last)	80 mm/s
Eingangsspannung	220-230V~, 50-60 Hz
Nutzungszyklus	2 minute on / 18 minutes off
Lebensdauer	5.000 Cycles
Geräuschpegel	39 dB(A)
Zul. Umgebungstemperatur	10 – 70°C
Zul. Umgebungstemperatur (Lagerung)	10 – 70°C
Zulässige Luftfeuchtigkeit	<85%
Zulässige Luftfeuchtigkeit (Lagerung)	<50%
Standby Stromverbrauch	0,1 W

User Manual version	24.02.25
Document	boho-EASY-de/en
Year of manufacture	2025
Country of origin	Denmark
System	two-stage
Materials	Steel & plastic
Total lift	67 cm
Manufacturer max. load	100 kg incl. desktop (25 mm thick)
Own weight without desktop	± 30 kg
Load-dependent speed (without load)	80 mm/s
Input voltage	220-230V~, 50-60 Hz
Usage cycle	2 minutes on / 18 minutes off
Lifetime	5,000 Cycles
Noise level	39 dB(A)
Admissible ambient temperature	10 – 70°C
Admissible temperature (warehouse)	10 – 70°C
Permissible air humidity	<85%
Permissible air humidity (warehouse)	<50%
Standby power usage	0.1 W

**NUR IN GESCHLOSSENEN
RÄUMEN EINSETZBAR!**

FOR USE INDOORS ONLY!

HINWEISE / INFORMATION

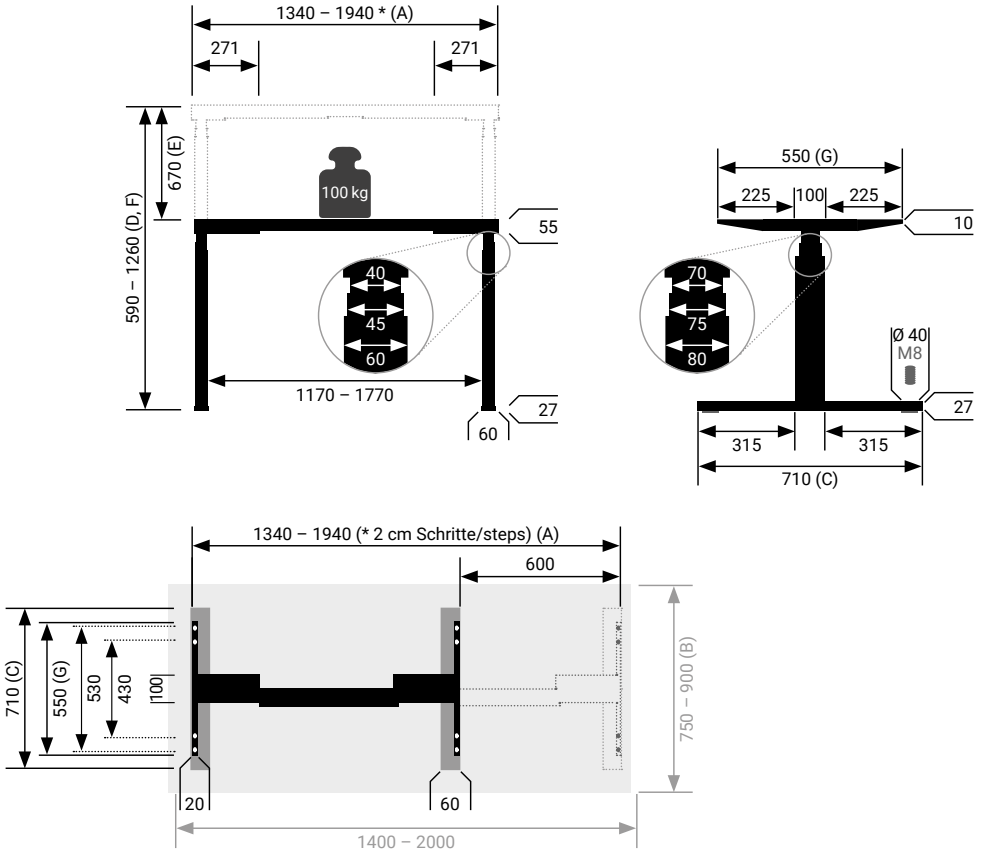

A - Gestellbreite	134 - 194 cm	A - Frame width	134 - 194 cm
B - Tischplatte, Mindestdiefe	75 cm	B - Desktop, minimum depth	75 cm
C - Tiefe FüÙe	71 cm	C - Depth of feet	71 cm
D - Min. Gestellhöhe	59 cm	D - Min. frame height	59 cm
E - Hub	67 cm	E - Total lift	67 cm
F - Max. Gestellhöhe	126 cm	F - Max. frame height	126 cm
G - Tiefe Plattenträger	55 cm	G - Depth of desktop support arms	55 cm

KONTAKTDATEN / CONTACT INFORMATION

KUNDENDIENST

Bitte haben Sie stets diese Montageanleitung und den Tischgestelltyp griffbereit, wenn Sie mit dem Kundendienst in Kontakt treten.

Sie erreichen uns unter +49 5244 9789030 oder info@boho-moebel.de

HERSTELLERKONTAKT



boho möbelwerkstatt GmbH
Industriestraße 45
33397 Rietberg
DEUTSCHLAND
+49 5244 9789030

boho office® ist eine eingetragene Marke der boho möbelwerkstatt GmbH

ENTSORGUNG

Tisch außer Betrieb nehmen

Ziehen Sie den Netzstecker aus der Steckdose.

Tisch demontieren

Um das Gestell zu demontieren, befolgen Sie die Anleitung in rückwärtiger Reihenfolge.

Entsorgung

Demontieren Sie das Tischgestell nach Werkstoffen getrennt und entsorgen Sie diese umweltgerecht. Bitte nationale Vorschriften beachten!

CUSTOMER SERVICE

Please always have these assembly instructions and the desk type ready to hand when you contact customer service.

You can reach us at +49 5244 9789030 or info@boho-moebel.de

MANUFACTURER CONTACT

boho möbelwerkstatt GmbH
Industriestraße 45
33397 Rietberg
GERMANY
+49 5244 9789030

boho office® is a trade mark of the boho möbelwerkstatt GmbH

DISPOSAL

Taking the table out of operation

Unplug the power cord from the wall outlet to take the desk out of operation.

Dismantle the table

To dismantle the frame, follow the instructions in the reverse order.

Disposal

Dismantle the table frame separately according to materials and dispose of them in an environmentally friendly manner. Please observe national regulations!

EINBAUERKLÄRUNG / DECLARATION OF INSTALLATION

EINBAUERKLÄRUNG FÜR EINE UNVOLLSTÄNDIGE MASCHINE IM SINNE DER MASCHINENRICHTLINIE 2006/42/EG, ANHANG II B



DECLARATION OF INSTALLATION

WITHIN THE MEANING OF THE MACHINERY DIRECTIVE 2006/42/EG, ANNEX II B

Manufacturer:

boho möbelwerkstatt GmbH
Industriestraße 45
33397 Rietberg
GERMANY

Description of the incomplete machine:

Designation: Electromotive height-adjustable office desk
Product, Type: Easydesk
Version: Sit-stand desk

The following persons are authorised to compile the technical documentation:

Gregor Hoffmann / boho möbelwerkstatt GmbH

hereby declares under our sole responsibility that boho office Easydesk Actuator System, model: CBD6S, for use in elevation tables, composed of:

Control Box(s): CBD6Sa000b0A-c09, (Where -a: can be P, C or H, -b: can be 2, 3 or 4 and -c: can be 0 or 7)

together with an optional combination of:

Linear Actuator(s): LA31: 31abcH-defff50S, (Where -a: can be 1, 3, 6 or 7; -b can be from 1 to 8, or A or B; -c can be from 0 to 4; -d can be 0 or 1; -e can be 0 or 1; -fff can be max 500)

Built in actuator(s): DB5, DB6, DB14: DBabbcdefghhhiii, (Where: -a: can be 5, 6 or 14; -b: can be 0, 1, 3, 4 or 9; -c: can be 0, 1, B, L or S; -d: can be 0, 1 or 2; -e: can be 0, A, B or X; -f: can be 0, or A; -g: can be from 0, M, S, E, T or V; -hhh: can be from 000 to 675; -iii: can be from 000 to 630);

Lifting Column(s): Standard columns: DLabcdefghhhiii, (Where: -a: can be 1A, 4S, 5, 6, from 8 to 12, from 14 to 21; -b: can be 0, 2, 3, 4 or 5; -c: can be 0, A, B, D, W or x; -d: can be 0, 1, L, R or X; -e: can be A, B, D or X; -f: can be 0, N, M, P or x; -g: can be 0, E, T or V; -hhh: can be from 600 to 1100; -iii: can be from 000 to 785)

Desk Panel(s): DPG1C

Complies with EMC Directive: 2014/30/EU (OJ L 96, 29.3.2014, p. 79–106) according to following standards: EN 61000-6-2:2005/AC:2005, EN 61000-6-3:2007/A1:2011/AC:2012

Complies with Low Voltage Directive 2014/35/EU (OJ L 96, 29.3.2014, p. 357–374) according to the standard: EN 60335-1:2012+AC:2014+A11:2014+A13:2017+A1:2019 +A14:2019 +A2:2019, EN 62233:2008 + AC:2008

Complies with Directive 2011/65/EU of the European Parliament and of the Council of 8 June 2011 on the restriction of the use of certain hazardous substances in electrical and electronic equipment (OJ L 174, 1.7.2011, p. 88–110) and Directive 2015/863 (OJ L 137, 4.6.2015, p. 10–12) (amending Annex II to Directive 2011/65/EU) according to the standard: EN IEC 63000:2018

And the applicable Desk Panels and Accessories complies with the Radio Equipment Directive 2014/53/EU (OJ L 153, 22.5.2014, p. 62–106) according to the standards listed in the RED DoC for the individual radio products.

Other specification: The system does also comply with the standard: EN 61000-6-2:2019 and EN 13849-1:2015 SRP/CS Cat. B, PL = b and SRESW PL = b

Note 1: Exempted CBD6S with SW03003007 printed on the label.

Place, date: Rietberg, 20.10.2022

Signature:

Gregor Hoffmann, boho möbelwerkstatt GmbH

EINBAUERKLÄRUNG / DECLARATION OF INSTALLATION

EINBAUERKLÄRUNG FÜR EINE UNVOLLSTÄNDIGE MASCHINE IM SINNE DER MASCHINENRICHTLINIE 2006/42/EG, ANHANG II B



DECLARATION OF INSTALLATION

WITHIN THE MEANING OF THE MACHINERY DIRECTIVE 2006/42/EG, ANNEX II B

Manufacturer:

boho möbelwerkstatt GmbH
Industriestraße 45
33397 Rietberg
GERMANY

Description of the incomplete machine:

Designation: Electromotive height-adjustable office desk
Product, Type: Easydesk
Version: Sit-stand desk

The following persons are authorised to compile the technical documentation:

Gregor Hoffmann / boho möbelwerkstatt GmbH

Herewith declares that Easydesk products as characterized by the following models and types:

Control Boxes: CBD6Sa000b0A-c09 (Where -a: can be P, C or H, -b: can be 2, 3 or 4 and -c: can be 0 or 7)

Linear Actuators: LA31

Built In actuator(s): DBS, D86, 0B14,

Lifting Columns: DIIA, DL4S, DL2, DLS, DL6, DL7, DL8, DL9, DII0, DIII, DL12, DL14, DIIS, DII6, DI17, DI18, DI19, DL20, DI21

Desk Panels: DPA, DPB, DPH, DPF1K, DPF1M, DPF2K, DPF3K, DPF1C, DPF1D, DPF1U, DPF1W, DPF4T,

DPG1K, DPG1M, DPG1B, DPG1C, OPT, DP1VOI, DP1CS, DPK, DPKU, DP2K, DP3K, DPN, DPWA

Accessories: BLE2LIN002, BLE2LIN003, DESK SENSOR 1, USB2LIN, DCCconnector

complies with the following parts of the Machinery Directive 2006/42/EC, ANNEX 1, Essential health and safety requirements relating to the design and construction of machinery:

- 1.1.2 a) Special use*
- 1.1.2 b) Selection of the most appropriate methods*
- 1.1.2 c) Foreseeable misuse*
- 1.1.2 d) Operator constraints due to the use of personal protective equipment*
- 1.1.3 Materials and products*
- 1.2.1 Safety and reliability of control systems
- 1.2.2 Control devices. Shape, readability, overview*
- 1.2.3 Starting*
- 1.2.4 Stopping*
- 1.5.1 Electricity supply
- 1.5.10 Radiation, EMC, Emission of electromagnetic radiation, X-rays, y-rays*
- 1.5.11 External radiation*

*need to be further evaluated in the end product

We confirm that prior to market introduction the relevant technical documentation is compiled in accordance with part B of Annex VII and the assembly instruction pursuant to Annex VI.

This documentation or part hereof will be transmitted by post or electronically to a reasoned request by the national authorities. The products mentioned in this document are to be combined for use in height adjustable furniture.

This partly completed machinery must not be put into service until the final machinery into which it is to be incorporated has been declared in conformity with the provisions of the Machinery Directive 2006/42/EC where appropriate.

Place, date: Rietberg, 20.10.2022

Signature:

Gregor Hoffmann, boho möbelwerkstatt GmbH

EINBAUERKLÄRUNG / DECLARATION OF INSTALLATION

EINBAUERKLÄRUNG FÜR EINE UNVOLLSTÄNDIGE MASCHINE
IM SINNE DER MASCHINENRICHTLINIE 2006/42/EG, ANHANG II B



DECLARATION OF INSTALLATION

WITHIN THE MEANING OF THE MACHINERY DIRECTIVE 2006/42/EG, ANNEX II B

Manufacturer:

boho möbelwerkstatt GmbH
Industriestraße 45
33397 Rietberg
GERMANY

Description of the incomplete machine:

Designation: Electromotive height-adjustable office desk
Product, Type: Easydesk
Version: Sit-stand desk

The following persons are authorised to compile the technical documentation:

Gregor Hoffmann / boho möbelwerkstatt GmbH

Hereby declares that Bluetooth handset

HC4aBLbcSddee00-f

(Where - a can be 2, 3 or 4; - b can be 0 or 1; - c can be 0 or 1; - dd can be 00 or 01; - ee can be 00, 01, 02, x;- - f can be any letter)

complies with the Radio Equipment Directive 2014/53/EU according to following standards:

EN 300328 V2.1.1:2016,
EN 301489-1 V2.2.0:2017, EN 301489-17 V3.2.0:2017
EN 62479:2010,
EN 62368-1:2014+A11:2017

complies with RoHS2 Directive 2011/65/EU according to following standards:

EN 50581:2012

Place, date: Rietberg, 20.10.2022

Signature:

Gregor Hoffmann, boho möbelwerkstatt GmbH

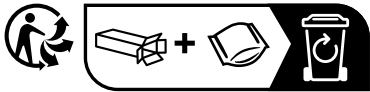

BOHO MÖBELWERKSTATT GMBH
Industriestraße 45
33397 Rietberg
DEUTSCHLAND
+49 5244 9789030

boho office® ist eine eingetragene Marke der boho möbelwerkstatt GmbH

BO
HIO OFFICE®